



«Спитфайр» Mk.IXC Британский истребитель II МВ

Одним из наиболее знаменитых британских истребителей II МВ был «Спитфайр», разработанный Р. Митчеллом.

Первый полет самолета состоялся 5 марта 1936 г.

Модификация «Спитфайр» IX с более мощным двигателем «Мерлин» 66 находилась в производстве в 1943-1945 гг.

Летом 1944 года «Спитфайры» IX составляли основу британской истребительной авиации. Они участвовали в операции «Оверлорд», в ходе которой привлекались и к специальным заданиям, в частности, доставке пива на материк для наступающих союзных войск.

Тактико-технические характеристики «Спитфайр» Mk.IXC

Длина, м	9,470
Размах крыла, м	11,230
Взлетный вес, кг	3354
Двигатель	Роллс-Ройс «Мерлин» 66, 1720 л.с.
Максимальная скорость, км/ч	650
Потолок, м	12954
Дальность, км	698
Вооружение	2 20-мм пушки «Испано», 4 7,69-мм пулемета «Браунинг», до 227 кг бомб

ВНИМАНИЕ!

Перед сборкой внимательно прочитать руководство по монтажу. Каждая деталь пронумерована. Соблюдать последовательность монтажа. Необходимые рабочие инструменты: нож и напильник для зачистки деталей; резиновая лента, оловянная лента и зажимы для сушки белила для прижимания склеиваемых деталей. Детали из пластика очистить в растворе мягкого моющего средства и высушить на воздухе для того, чтобы краска и лаковые слои были лучше прилипали. Перед приклеиванием проверить, подходят ли детали, клей наносится экономно. Хром и краску удалить с поверхностей склеивания. Не допускать деформации перед тем, как они будут удалены из рамок. Краску необходимо хорошо протереть, только после этого продолжать сборку. Каждую соответствующую переводную картинку отделить ножом от бумаги и прижать промокательной бумагой.

Spitfire Mk.IXC WWII British Fighter

One of the most famous British WWII fighter aircraft was the Spitfire, developed by P. J. Mitchell.

The maiden flight was in March 5, 1936

Spitfire IX modification with more powerful Merlin 66 engine was in production in 1943-1945.

In the summer of 1944 Spitfire IX were the basis planes of British Fighter Command. They took part in the Overlord operation. They were also involved in special missions, in particular the delivery of beer to the mainland for the advancing Allied forces.

Tactical and Technical Specifications of the Spitfire Mk.IXC

Length, m	9,470
Wingspan, m	11,230
Start Weight, kg	3354
Engine	Rolls-Royce Merlin 66, 1720 hp
Max. Speed, km/h	650
Service Ceiling, m	12954
Range, km	698
Armament	2 20 mm Hispano cannons, 4 7,69 mm Browning machine guns, bomb load up to 227 kg

CAUTION!

Read the instructions thoroughly prior to assembly. Each component is numbered. Adhere to specified sequence of assembly. Tools required: knife and file for removal of components from frame; rubber bond, adhesive tape and clothes pegs for clamping components together after applying adhesive. Clean plastic components in a mild detergent solution and allow to air-dry so that paint and transfers adhere better. Prior to applying adhesive, check to see whether the components fit together; apply adhesive sparingly. Remove chrome and paint from the contact surfaces. Paint small components before removing them from the frame. Allow paint to dry well, and only then continue to assemble. Cut out each transfer individually and immerse in warm water for approx. 20 seconds. Slide transfer off paper and into designated position, then press on with blotting paper.

ИСПОЛЬЗУЕМЫЕ КРАСКИ / USED COLORS:

Revell	Tamiya		
A 105	XF2	Белый, матовый	Flat White
B 108	XF1	Черный, матовый	Flat Black
C 168	XF81	Темно-зеленый, мат.	Dark Green RAF
D 179	XF82	Темно-серый, матовый	Ocean Grey RAF
E 157	XF83	Серо-голубой, мат.	Medium Sea Grey RAF
F 159	XF21	Светло-серо-зеленый	Sky RAF
G 115	XF3	Желтый, матовый	Flat Yellow
H 148	XF26	Зеленый, матовый	Flat Green

Revell	Tamiya		
L 183	XF64	Ржавчина	Rust
M 109	X10	Темный металл	Gun Metal
P 330	XF7	Красный, матовый	Flat Red
R 184	XF64	Кожа	Leather
S 199	XF16	Алюминий	Aluminium
T 191	X32	Сталь	Steel
U 185	XF10	Коричневый, матовый	Flat Brown
V 302	X18	Черный, полуматовый	Semigloss Black

01 СТАДИЯ СБОРКИ
ASSEMBLY STEP

A ИСПОЛЬЗУЕМАЯ КРАСКА
USED COLOR

? ПРОИЗВОЛЬНЫЙ ВЫБОР
OPTIONAL

■ ПРИ СБОРКЕ НЕ ИСПОЛЬЗУЕТСЯ
PARTS NOT FOR USE

03 СБОРОЧНАЯ ЕДИНИЦА
ASSEMBLY UNIT

□ ПРОСВЕРЛИТЬ
OPEN HOLE

✗ НЕ КЛЕИТЬ
DO NOT CEMENT

✂ ОТРЕЗАТЬ
CUT OFF

x2 СДЕЛАТЬ ДВЕ ДЕТАЛИ
MAKE 2 PCS

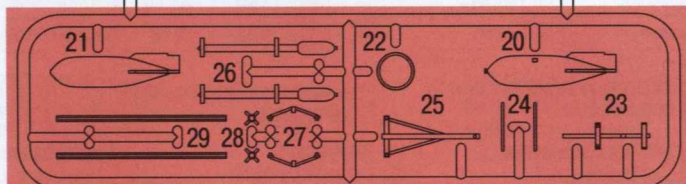
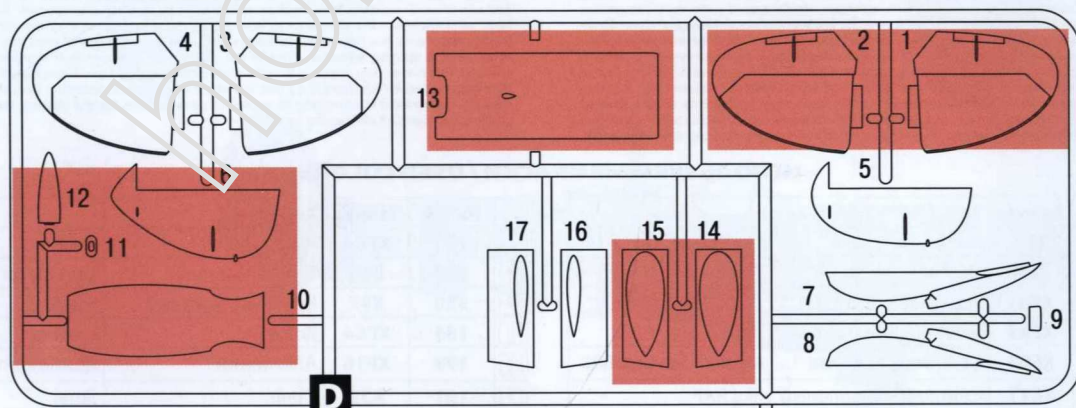
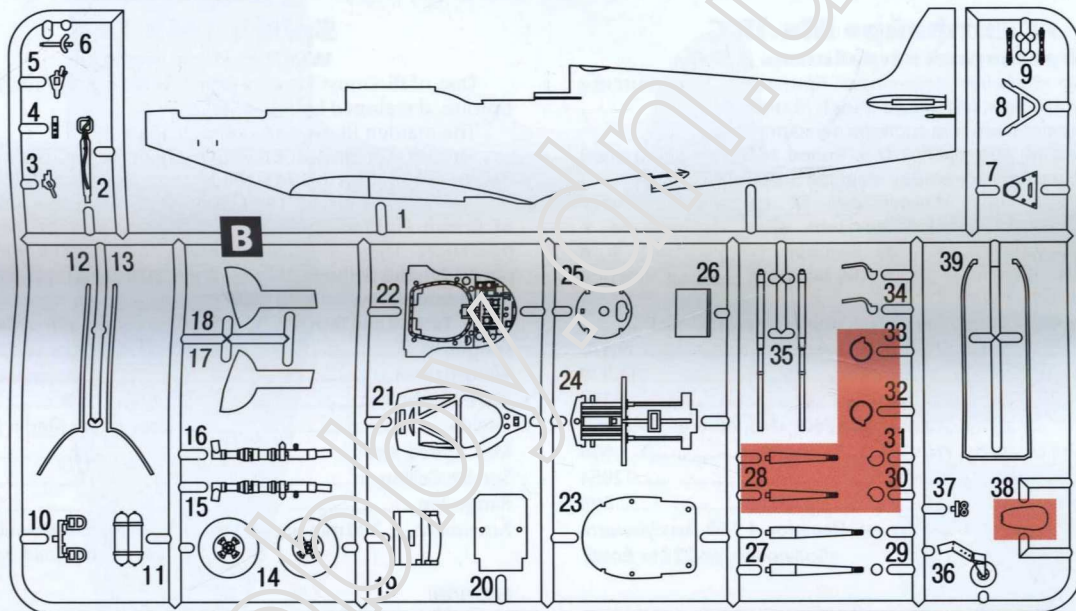
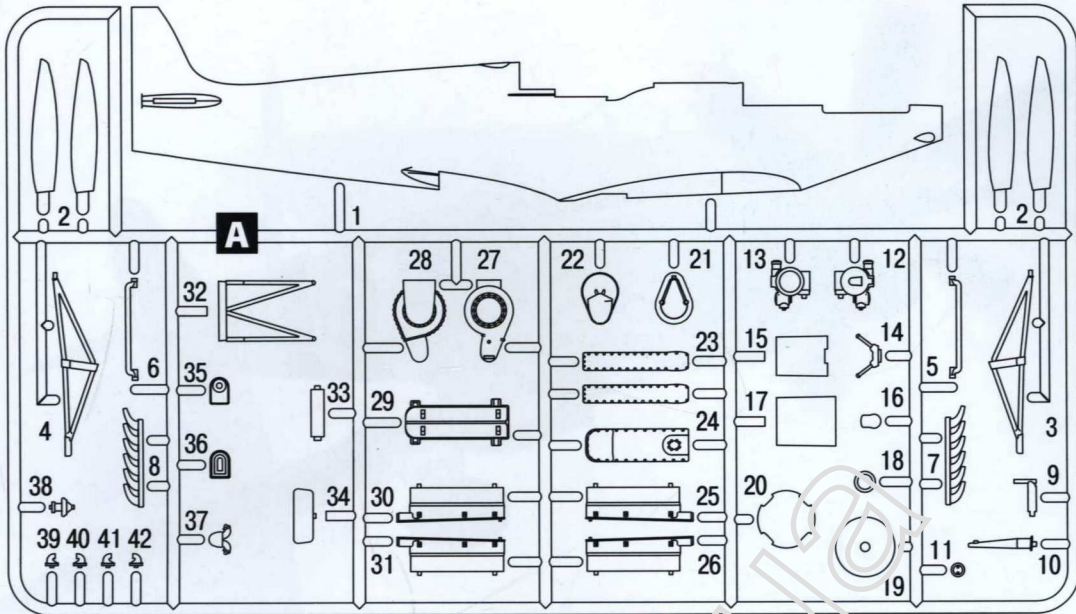

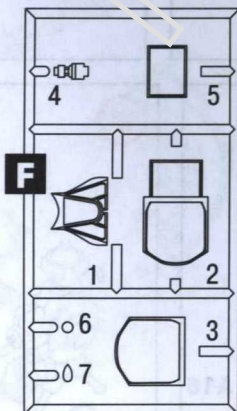
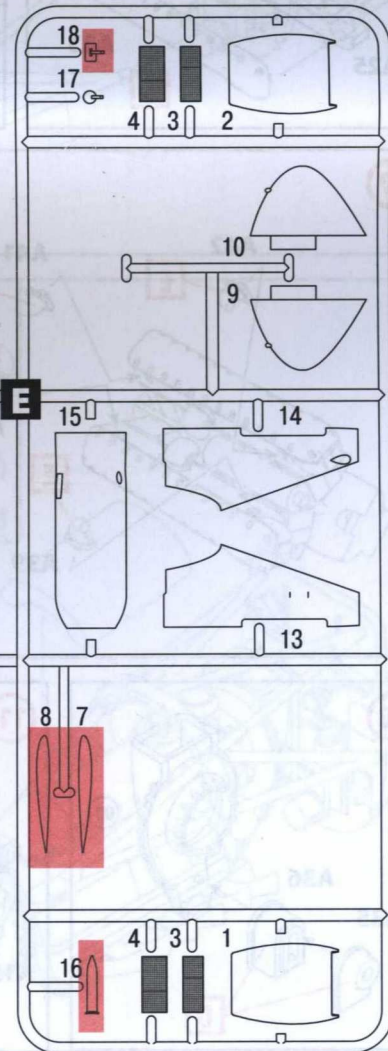
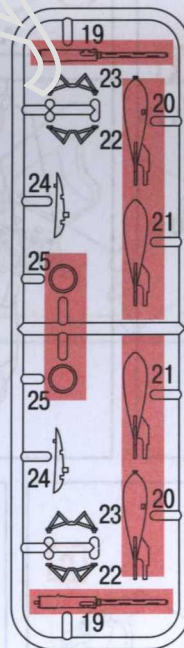
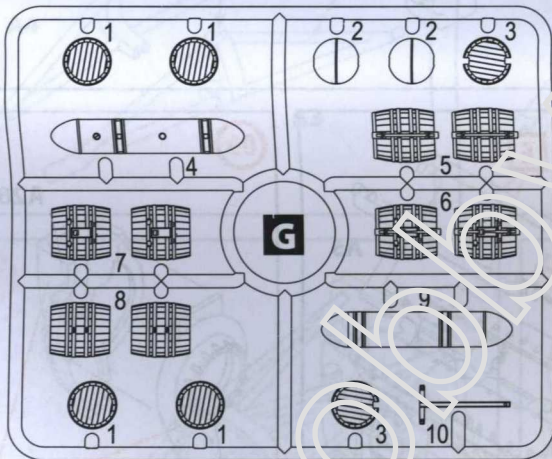
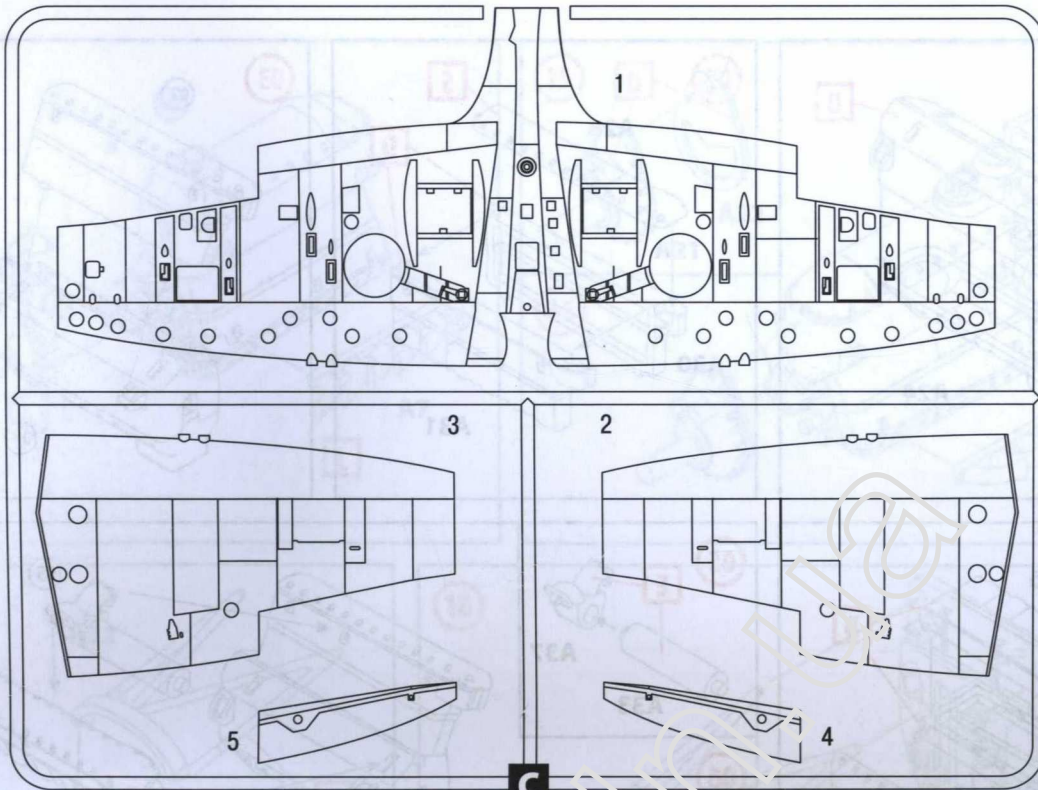

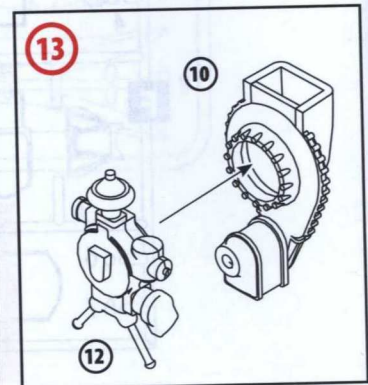
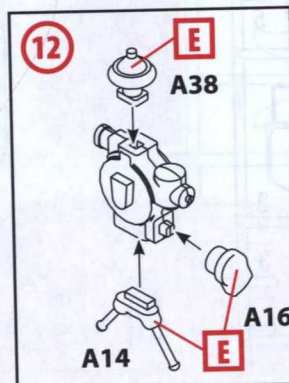
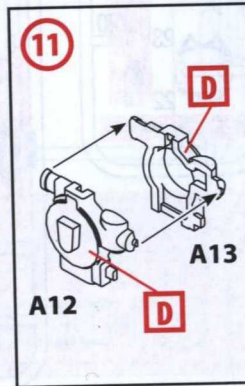
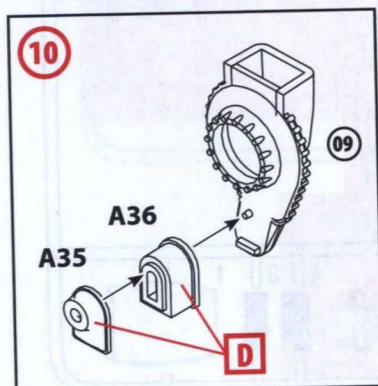
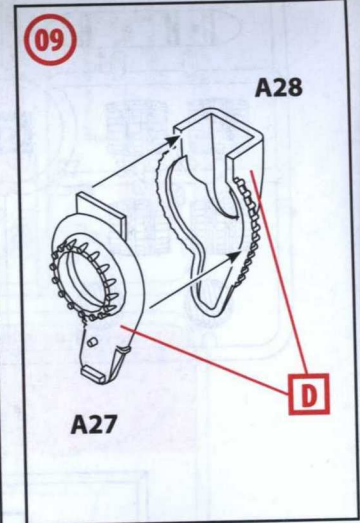
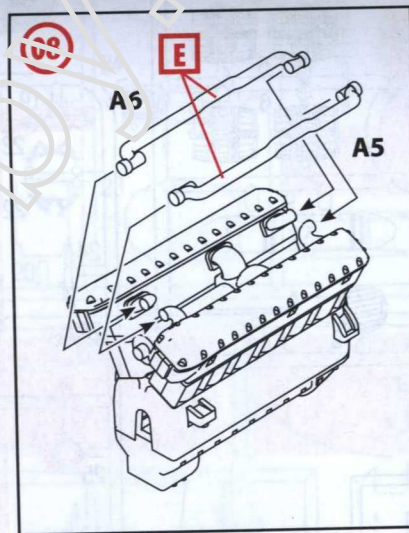
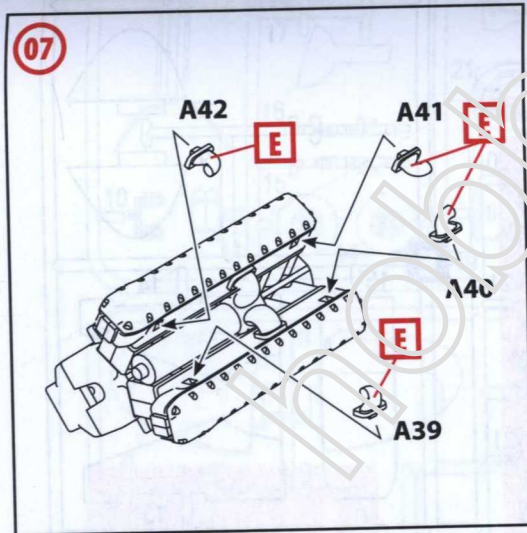
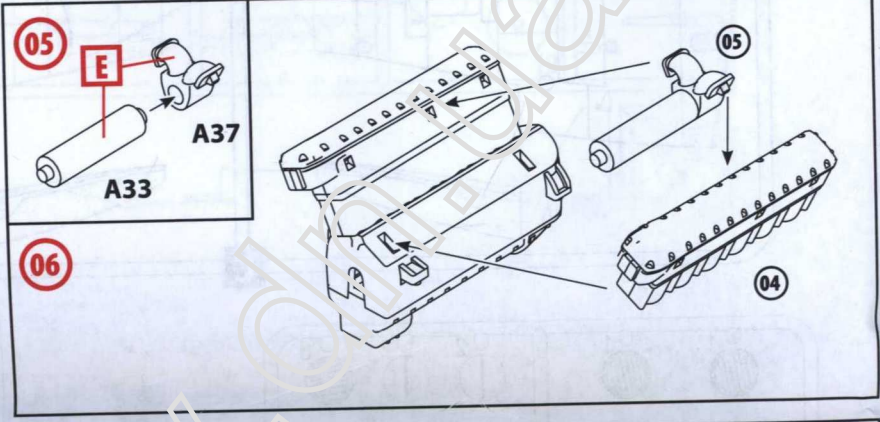
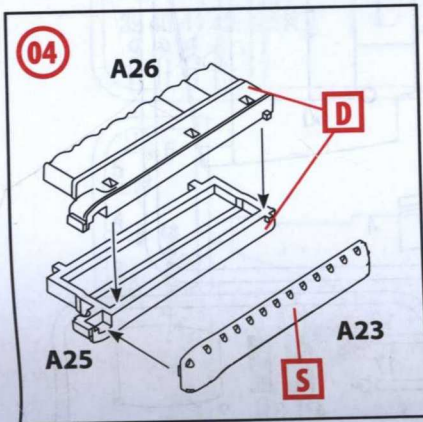
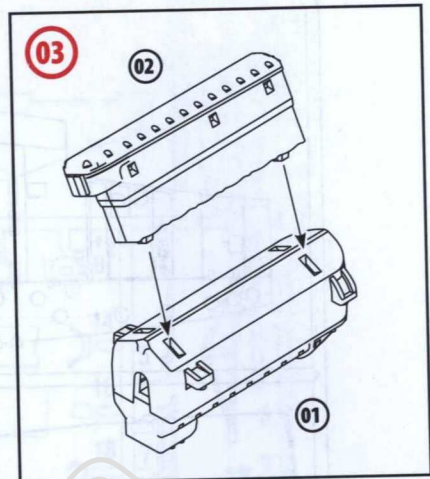
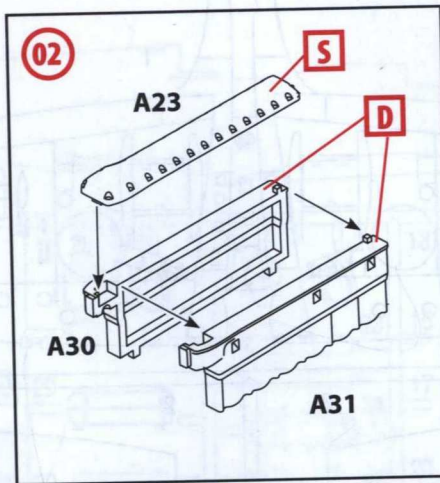
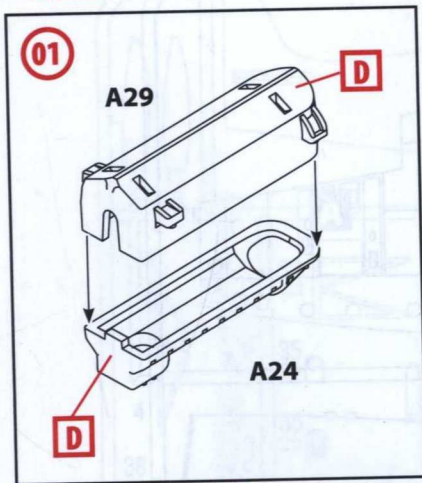

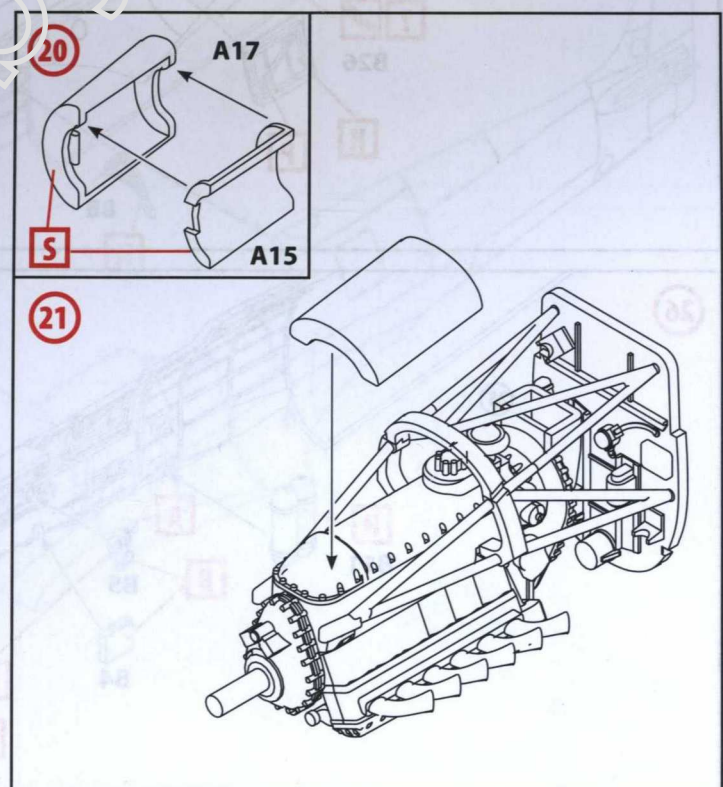
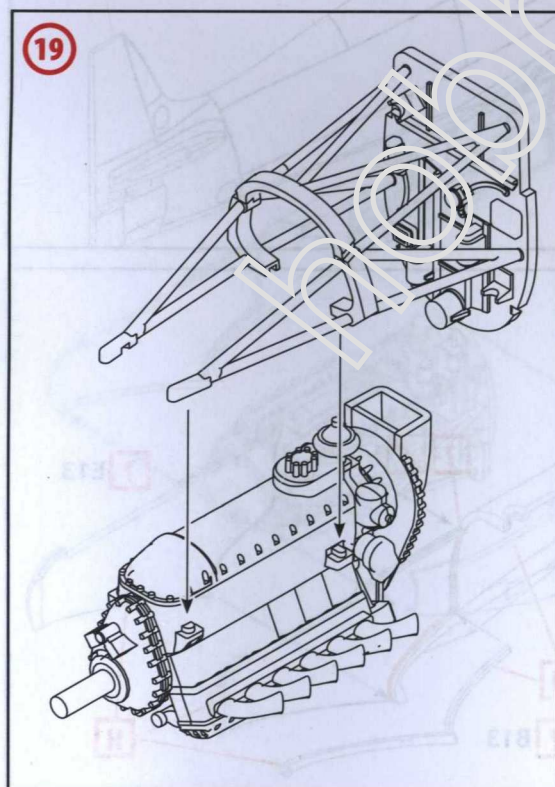
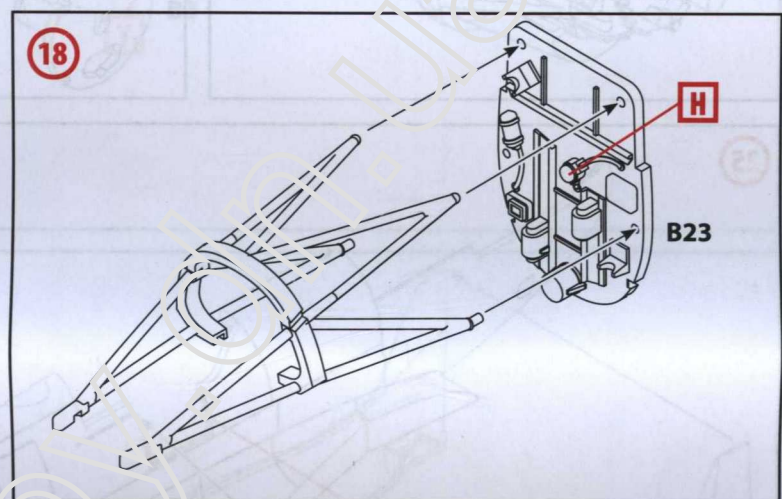
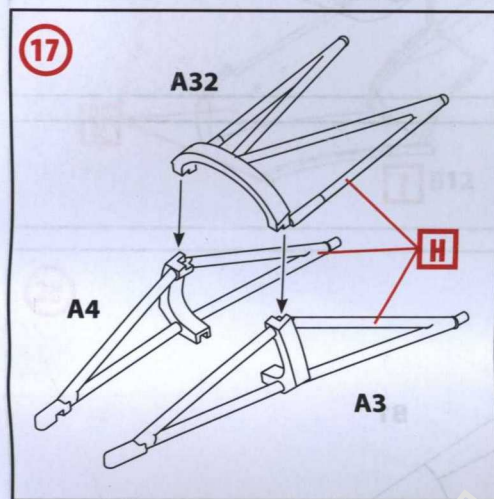
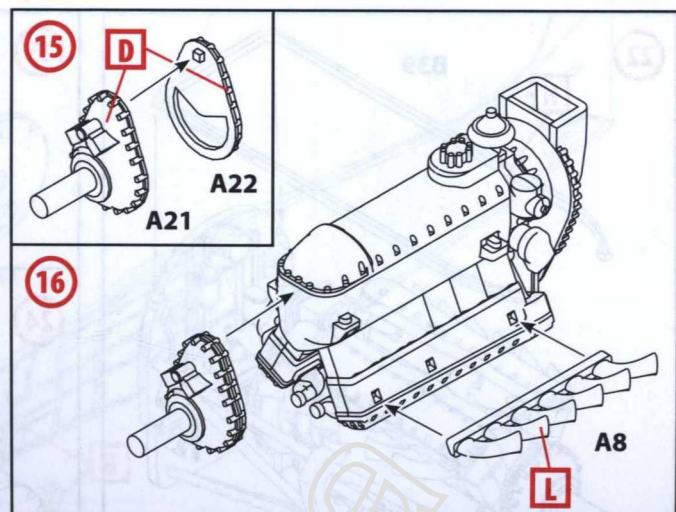
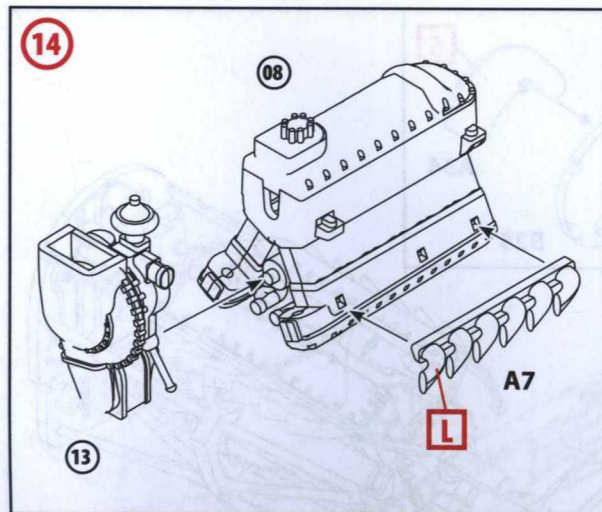

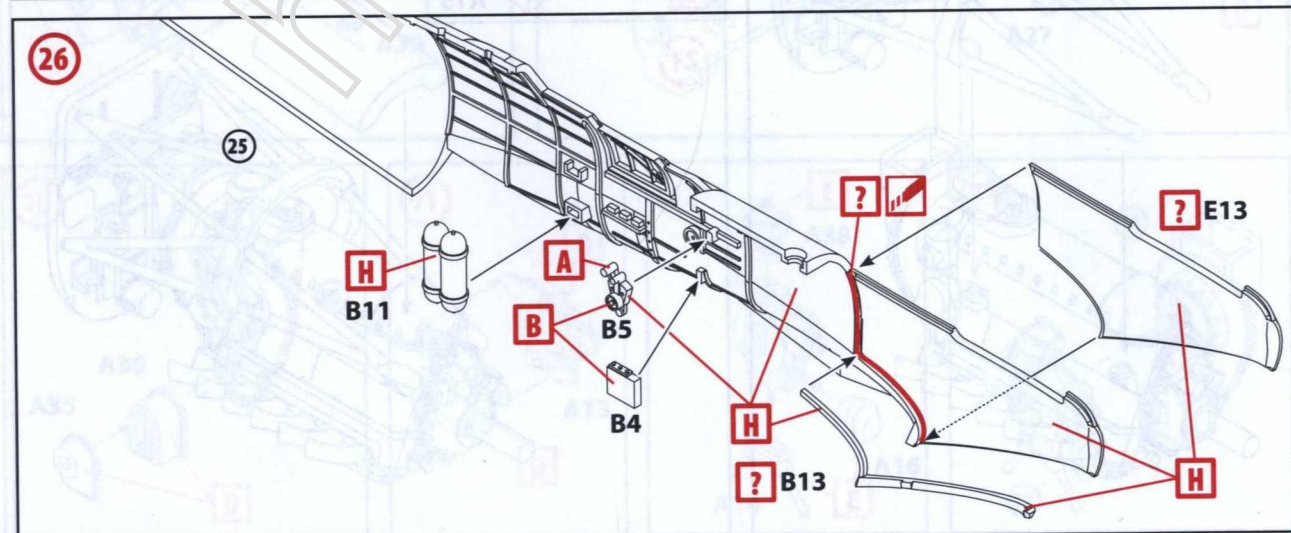
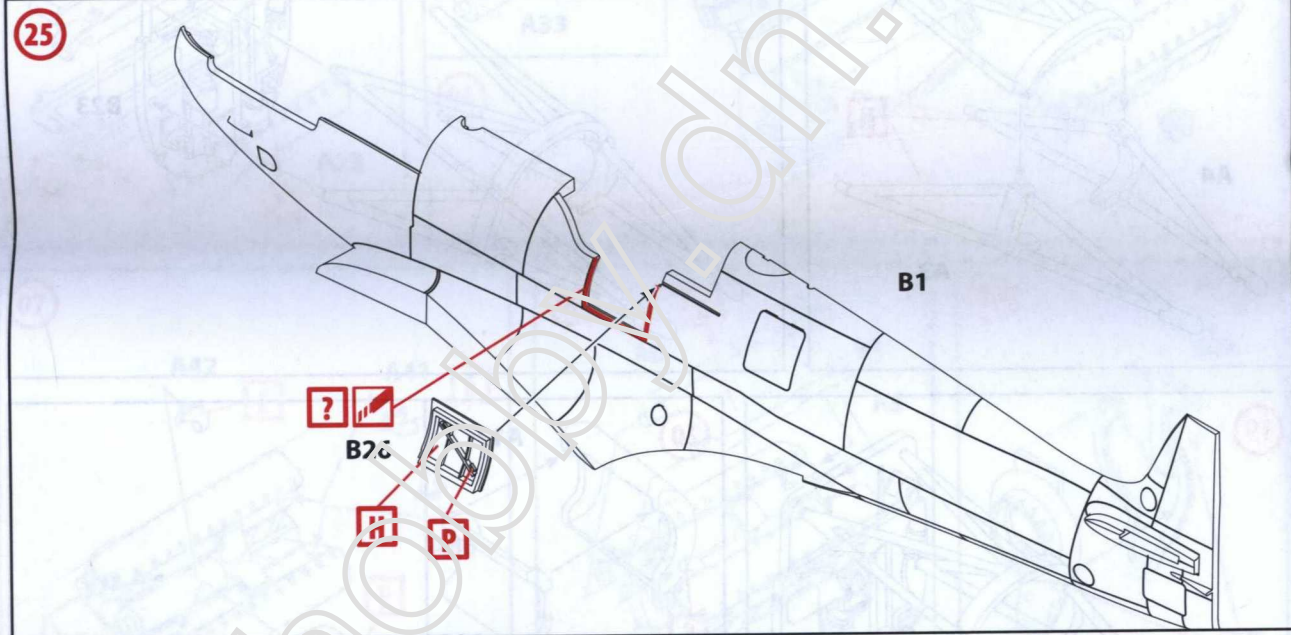
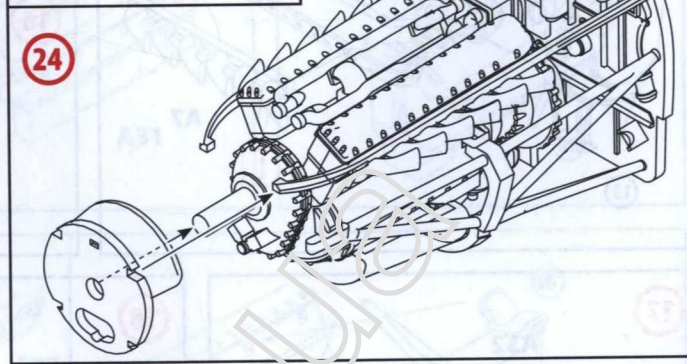
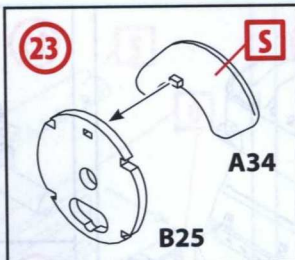
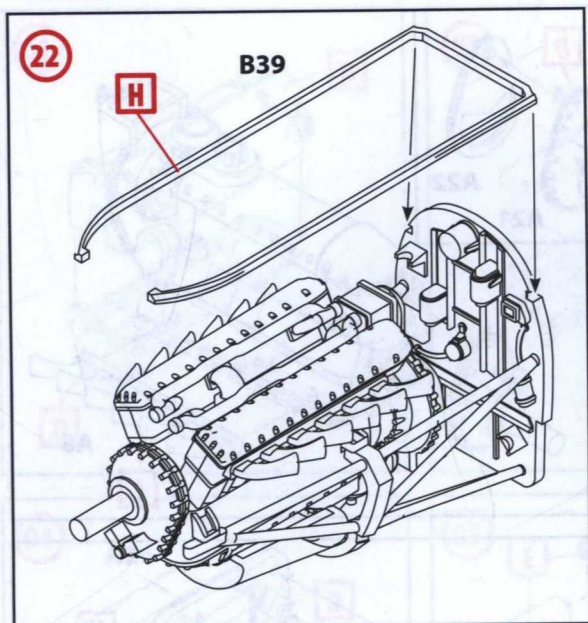

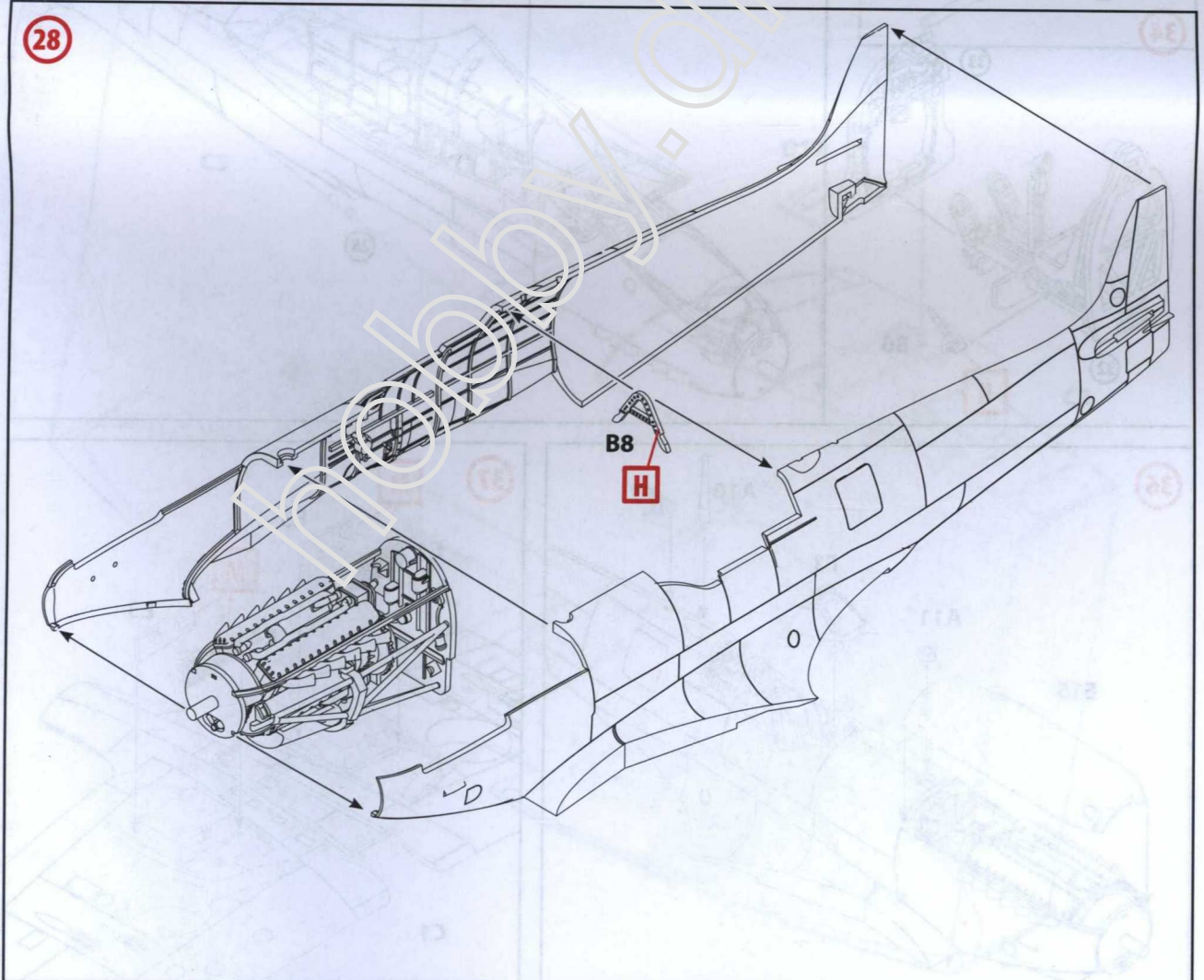
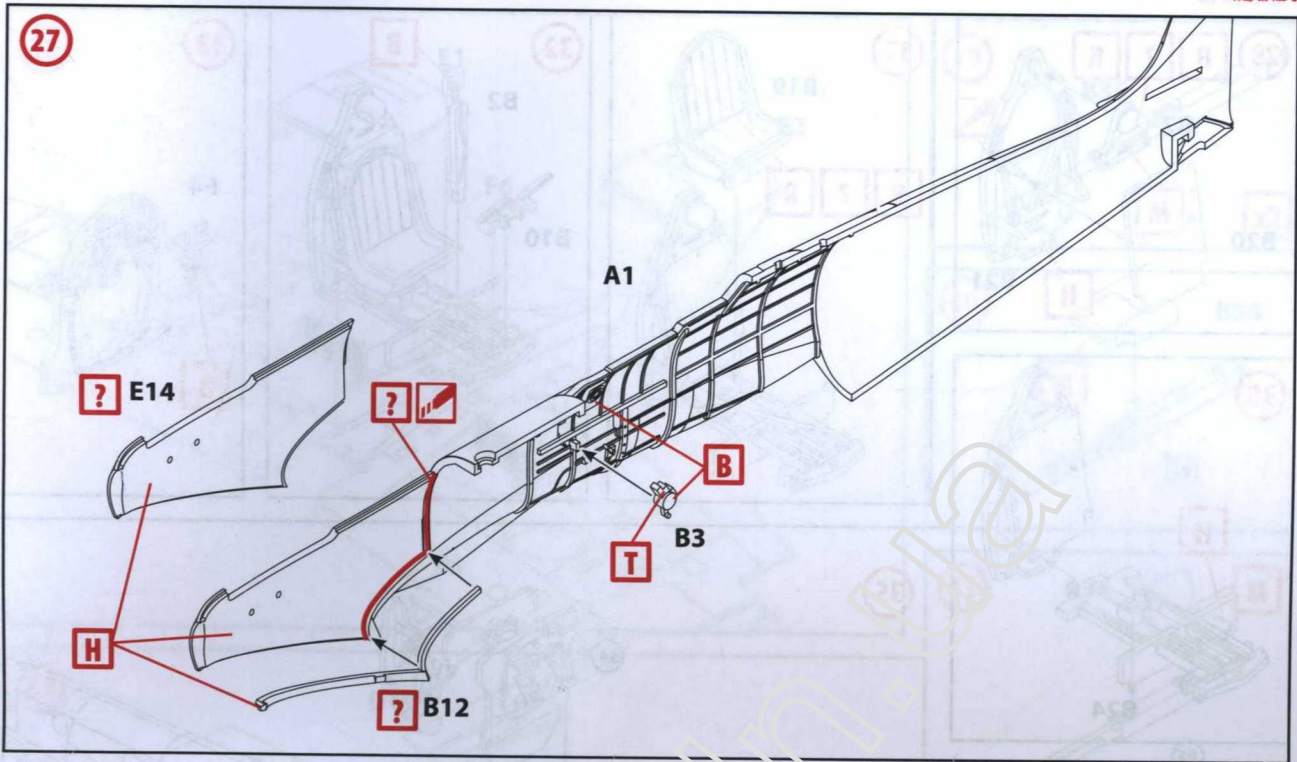

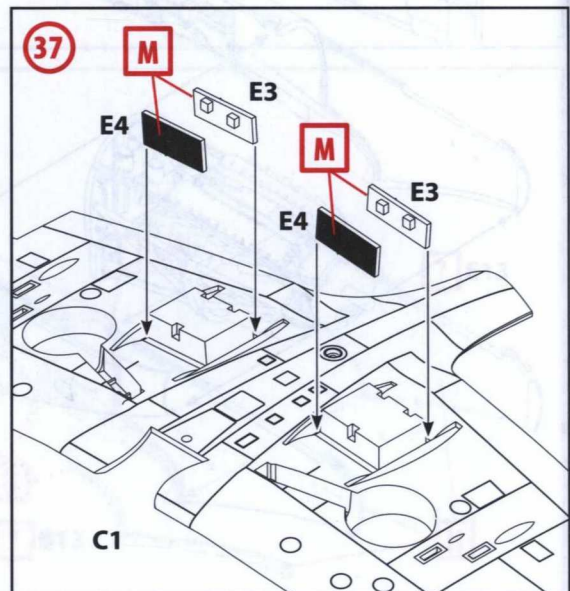
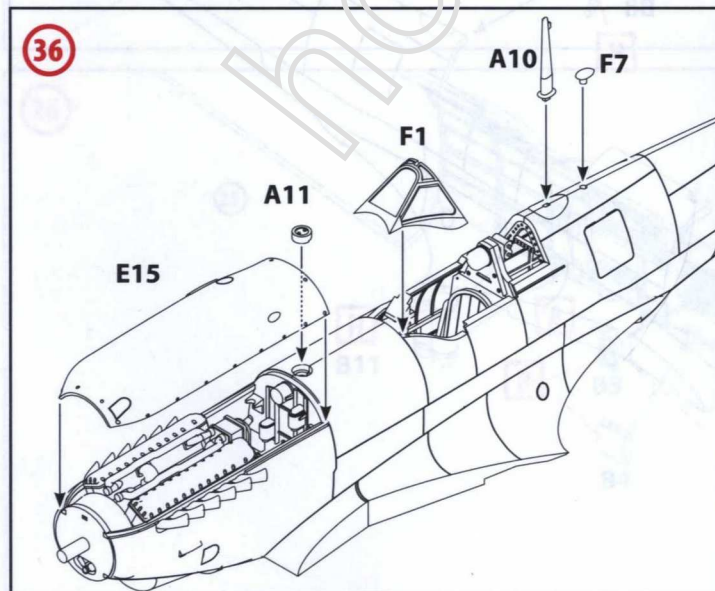
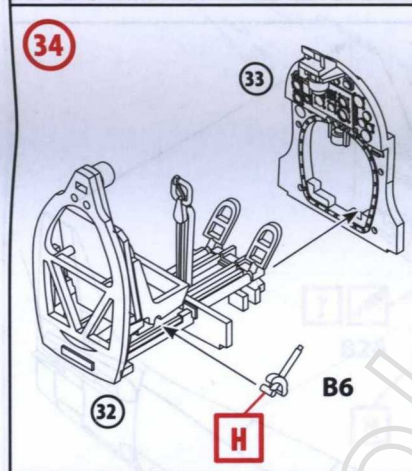
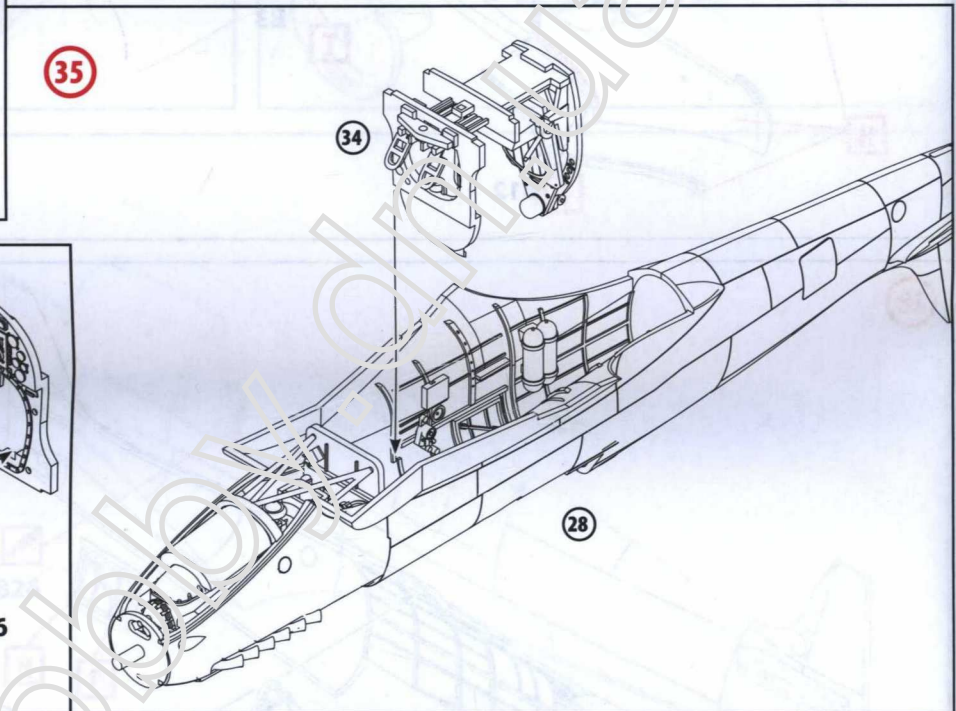
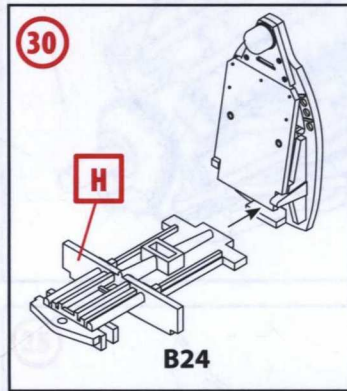
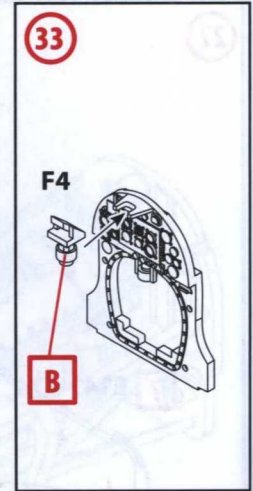
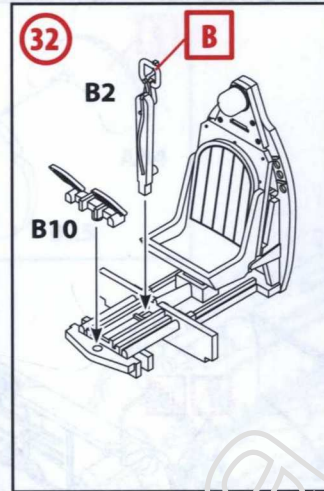
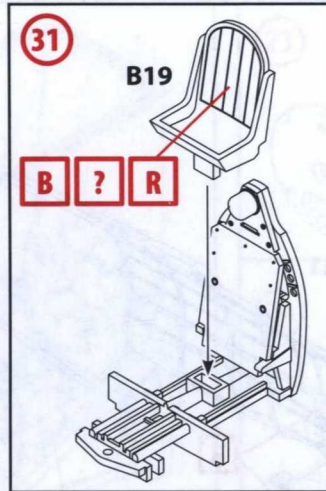
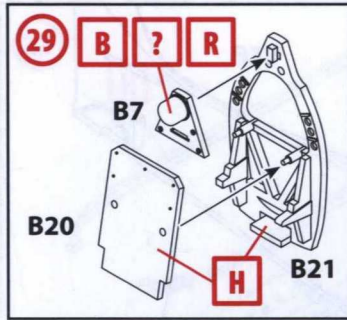

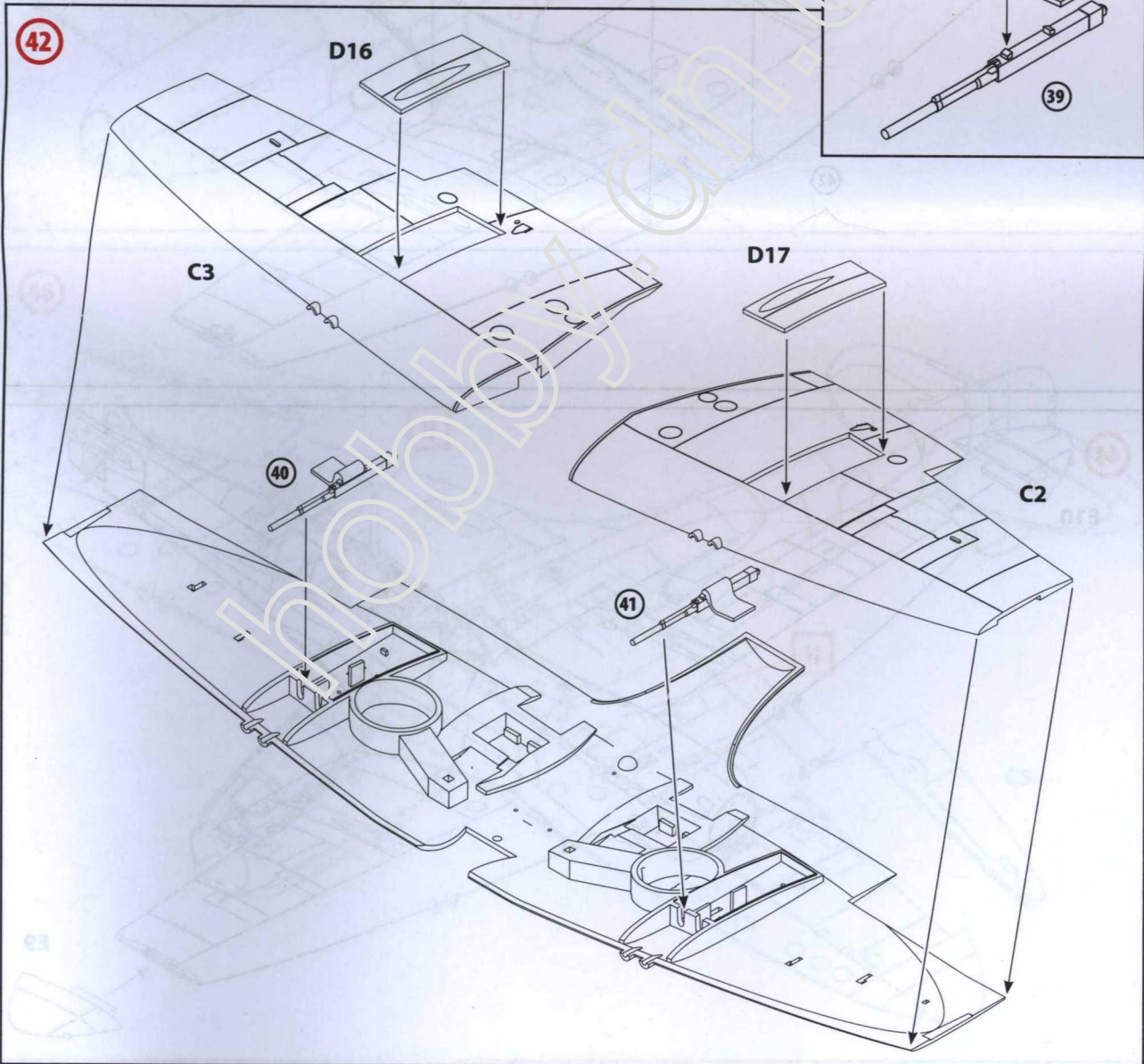
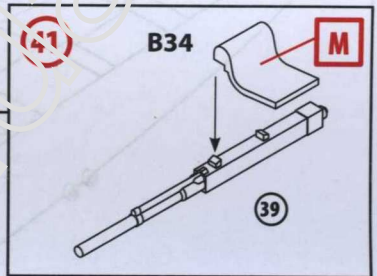
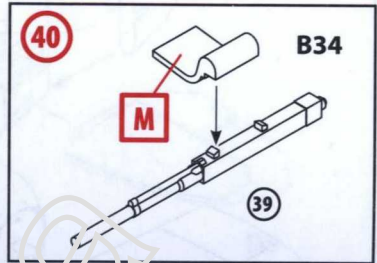
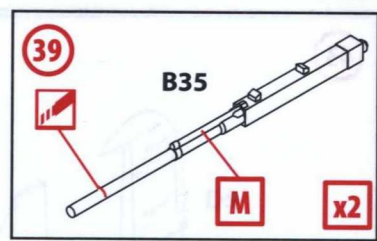
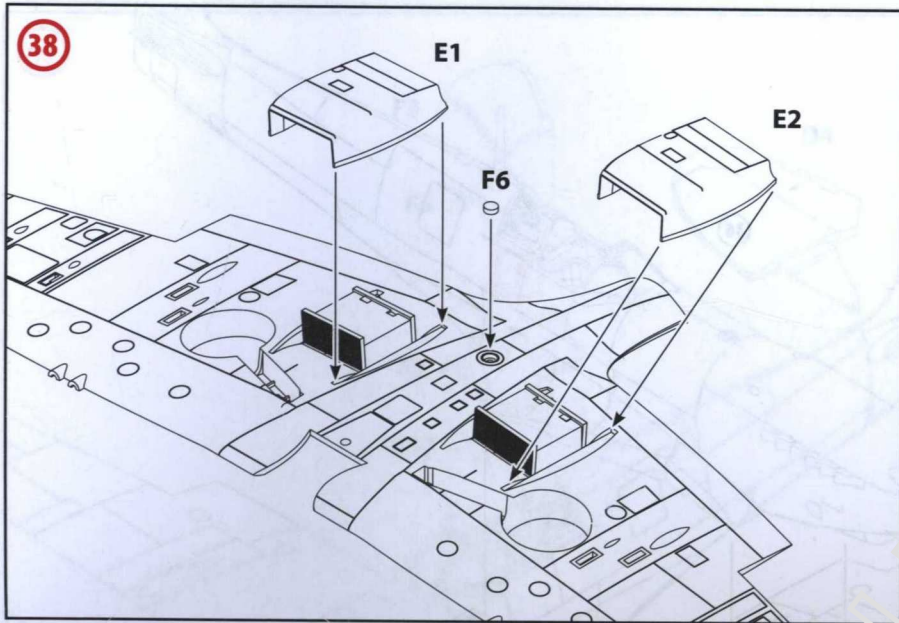

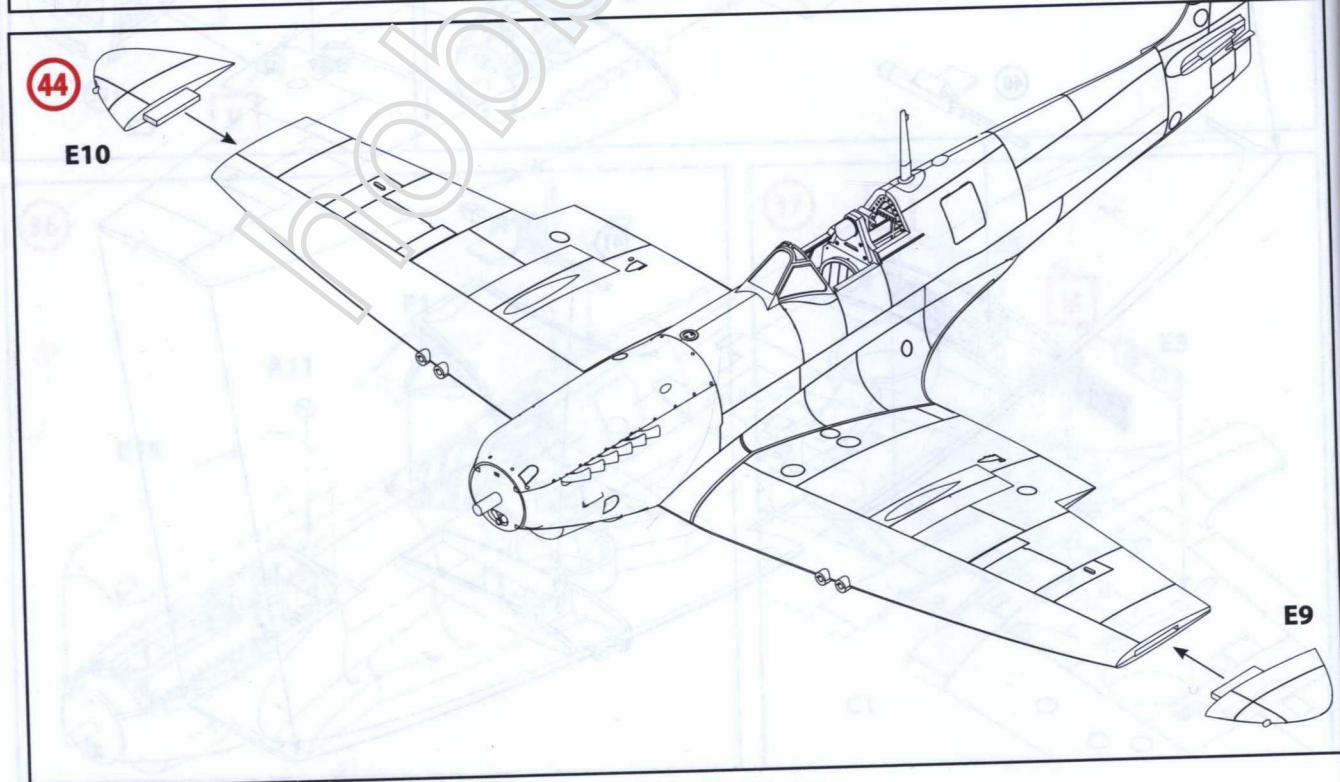
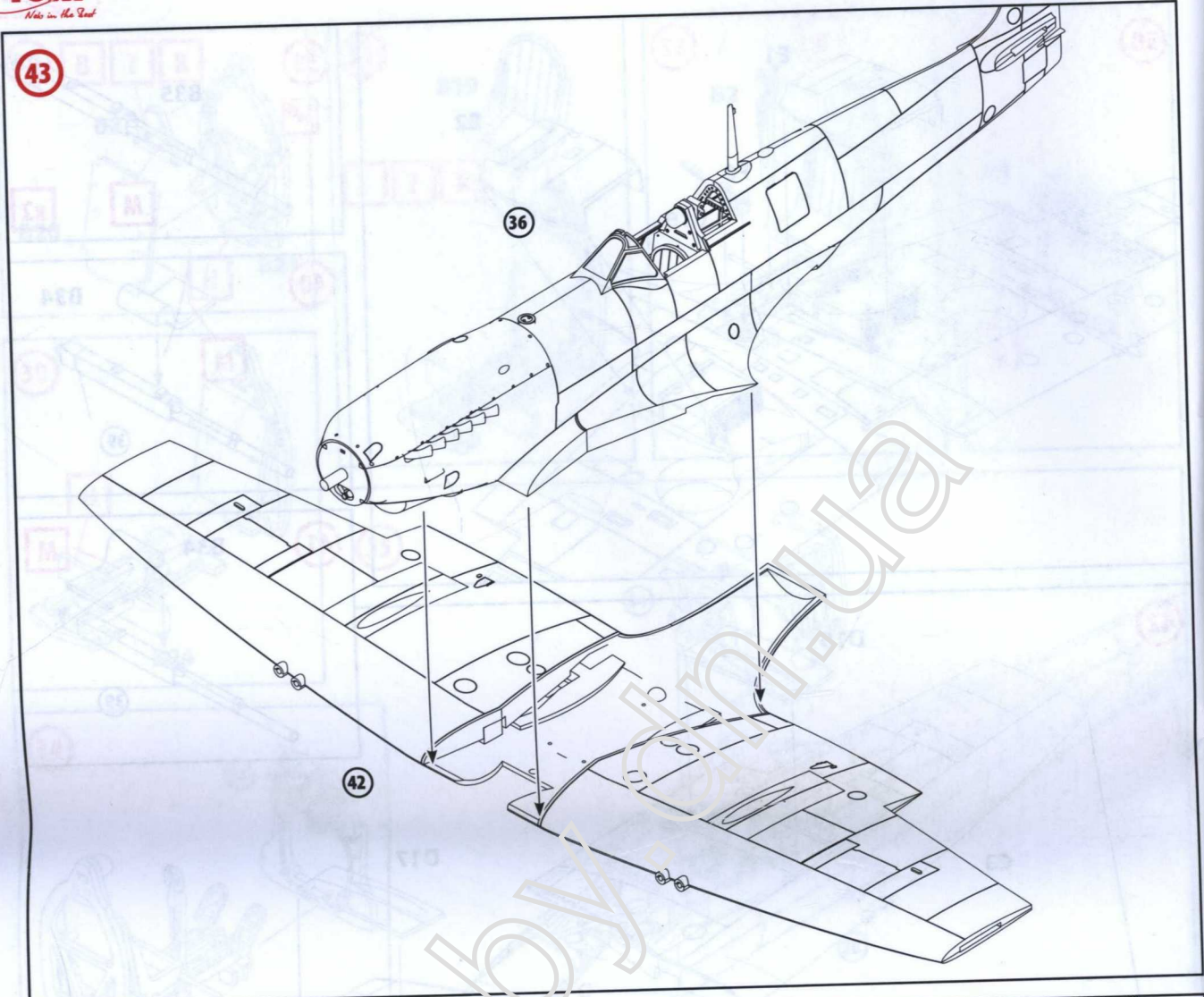

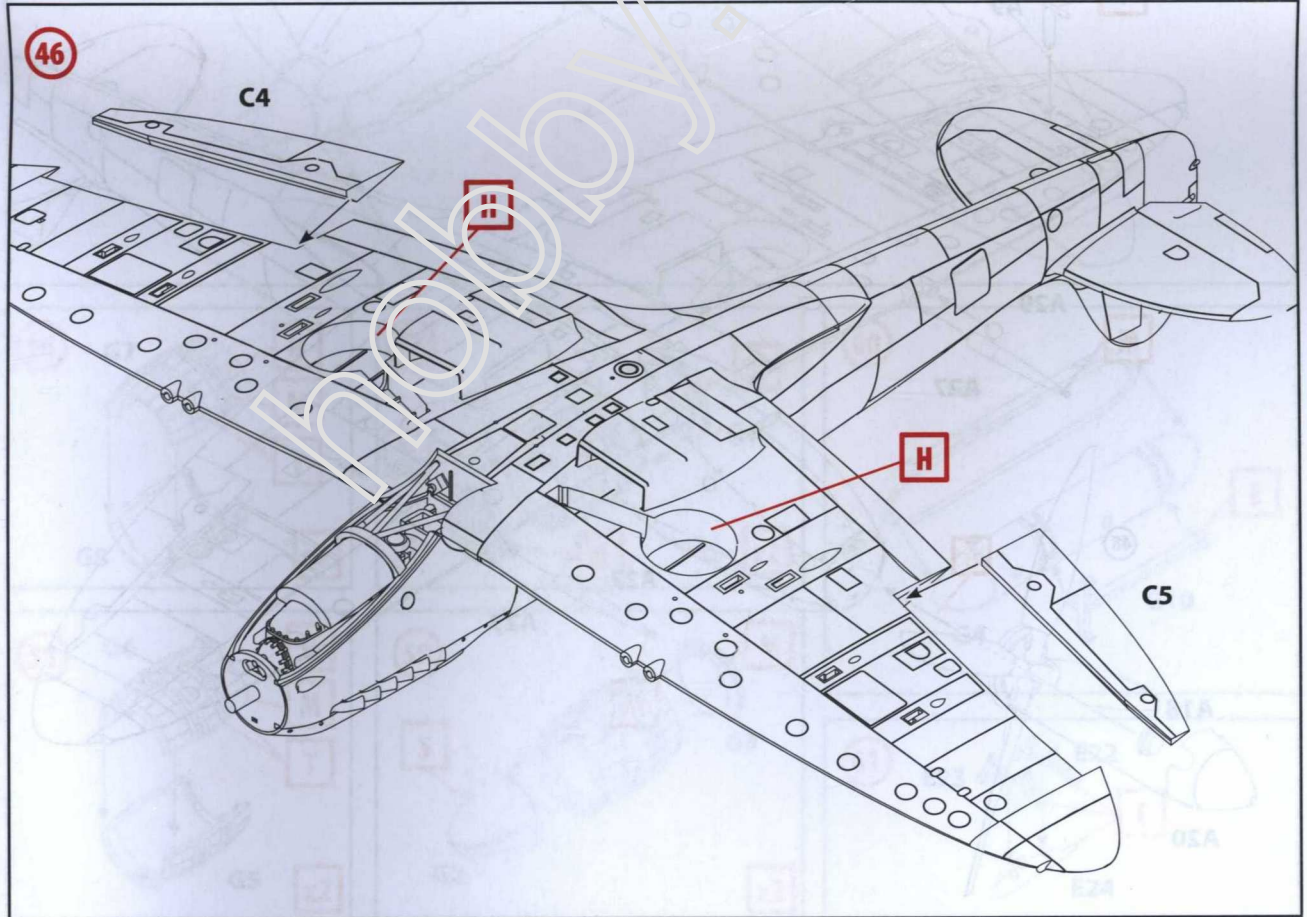
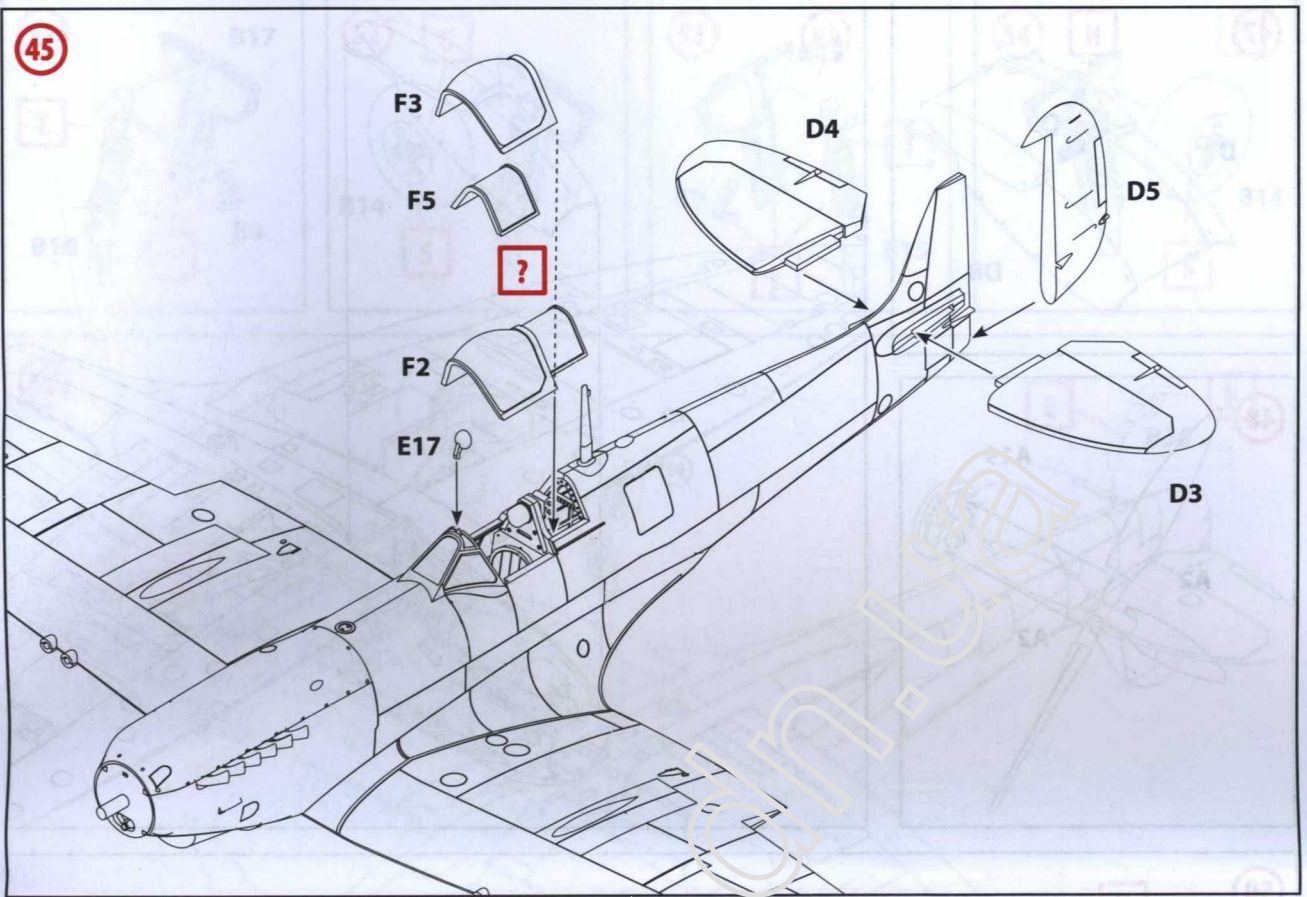

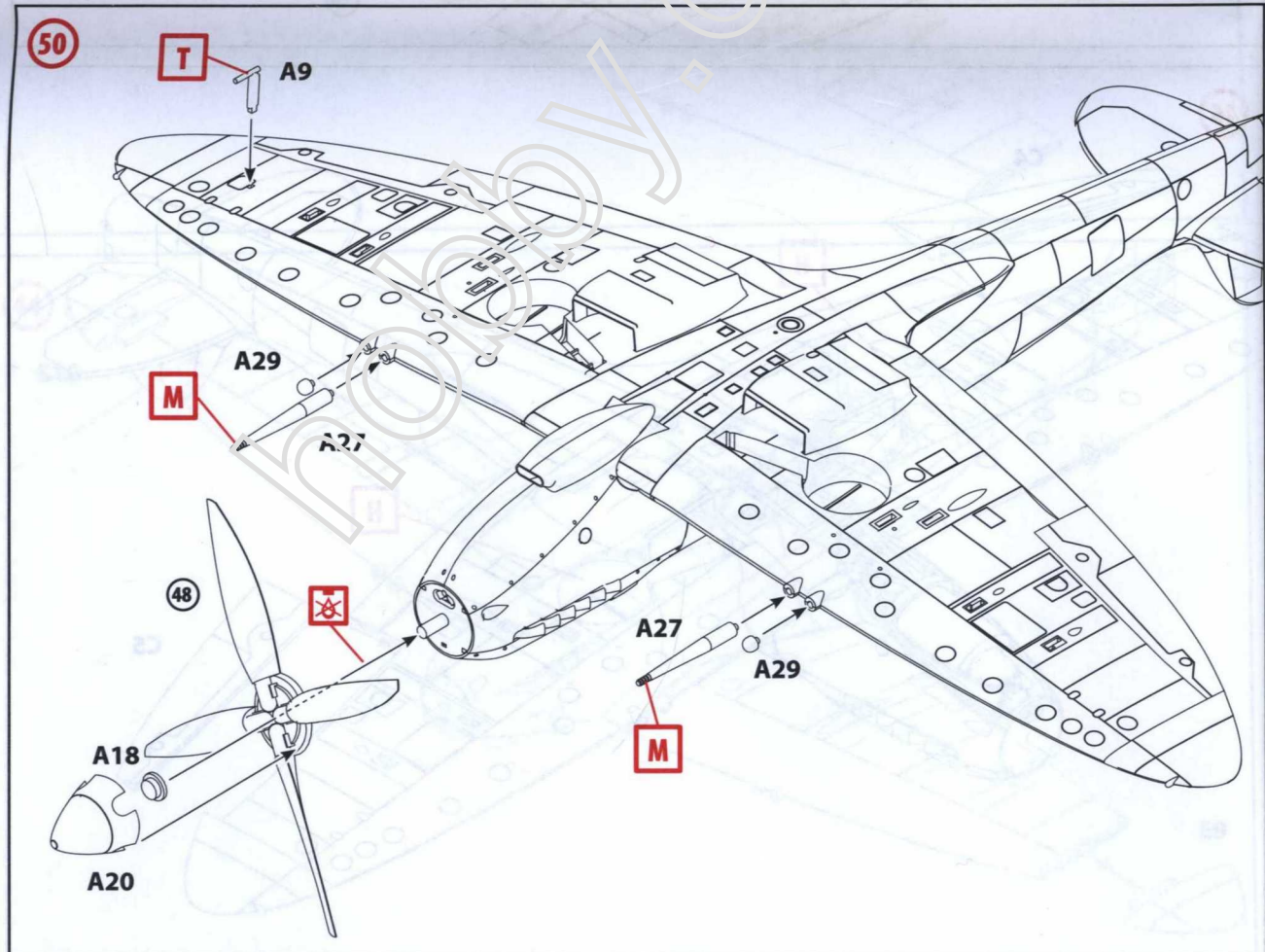
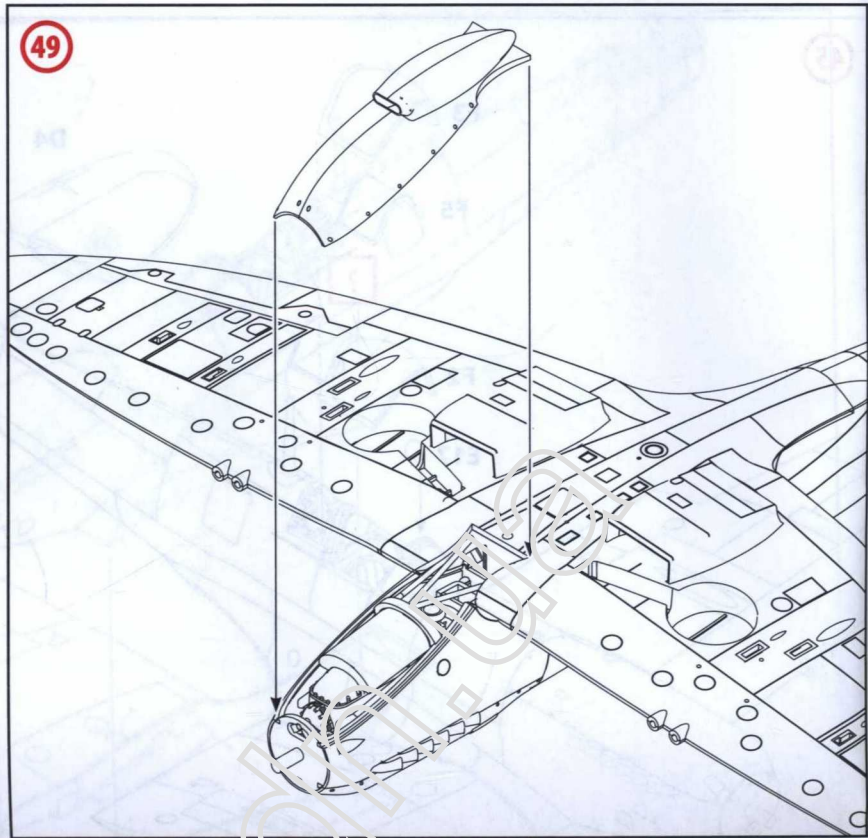
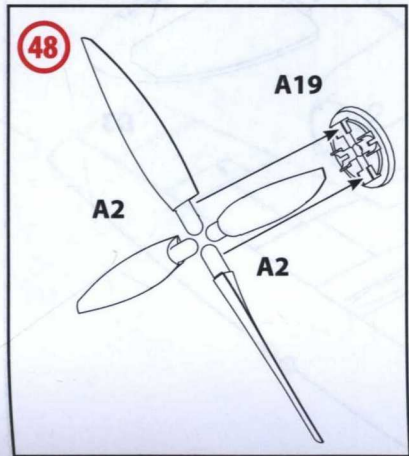
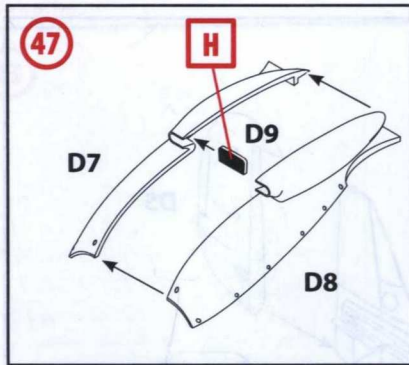

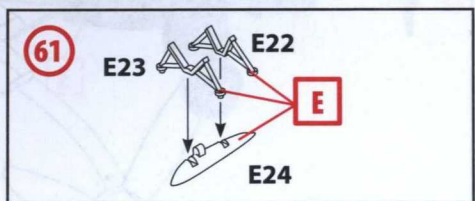
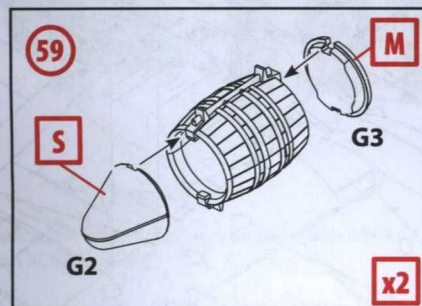
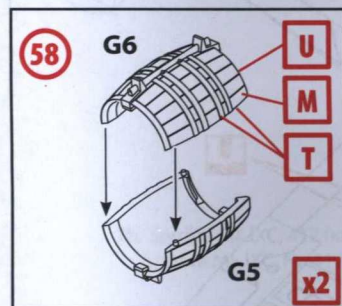
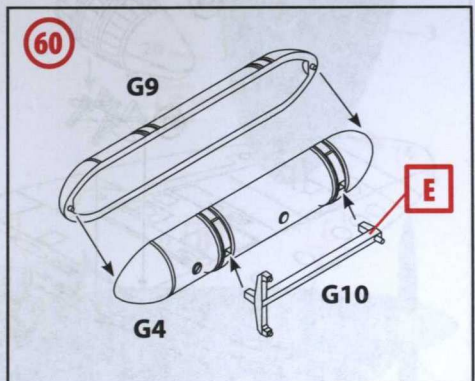
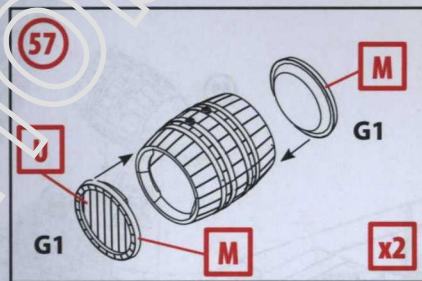
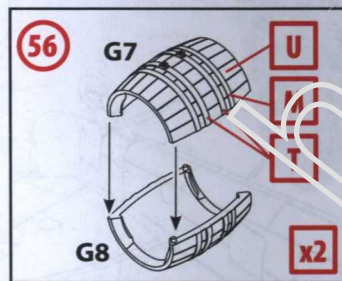
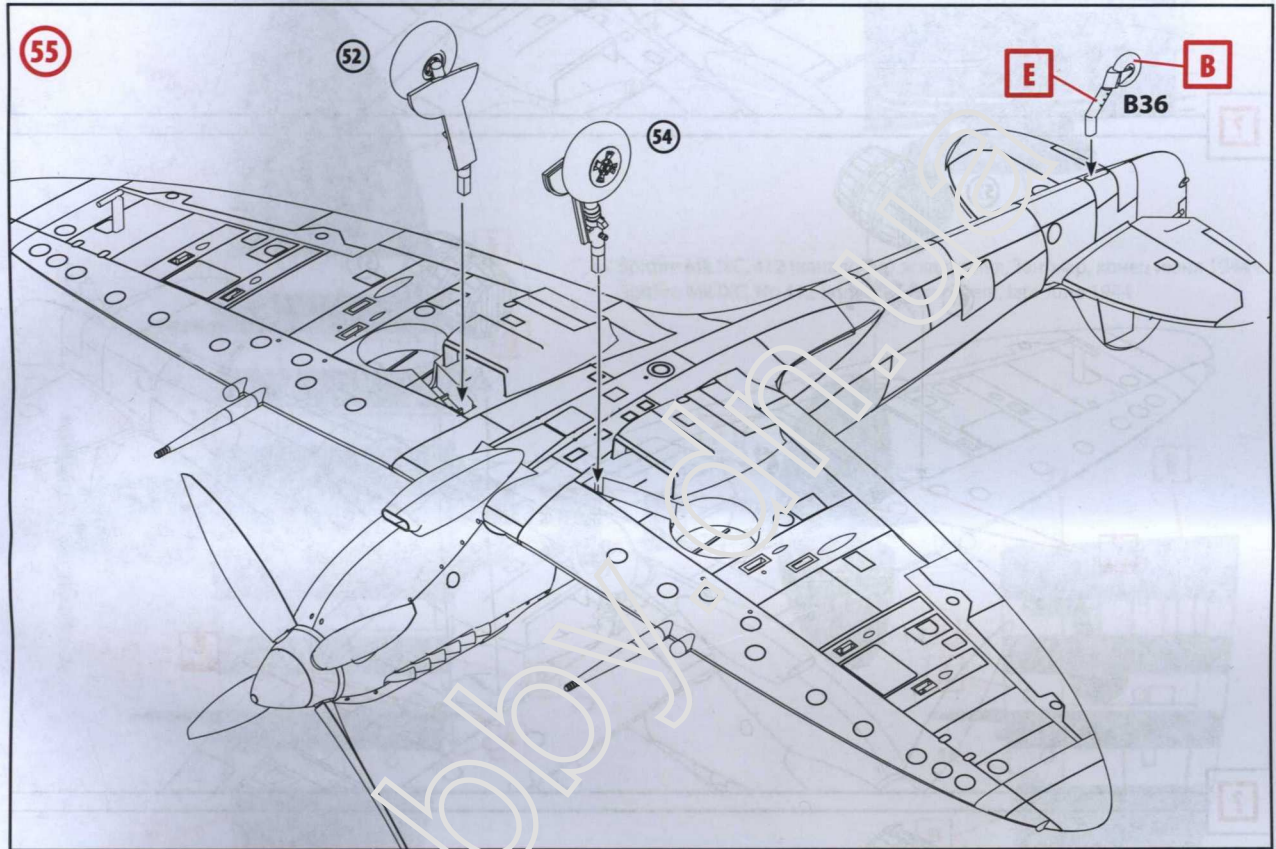
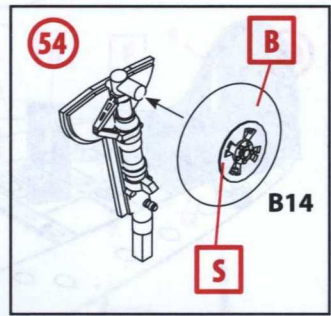
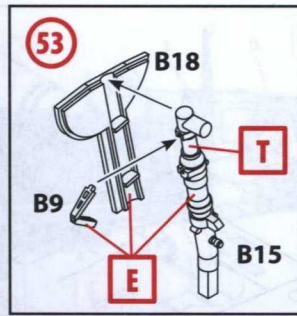
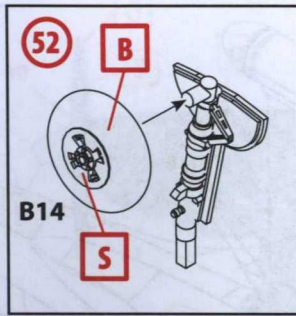
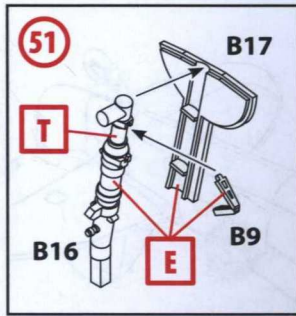

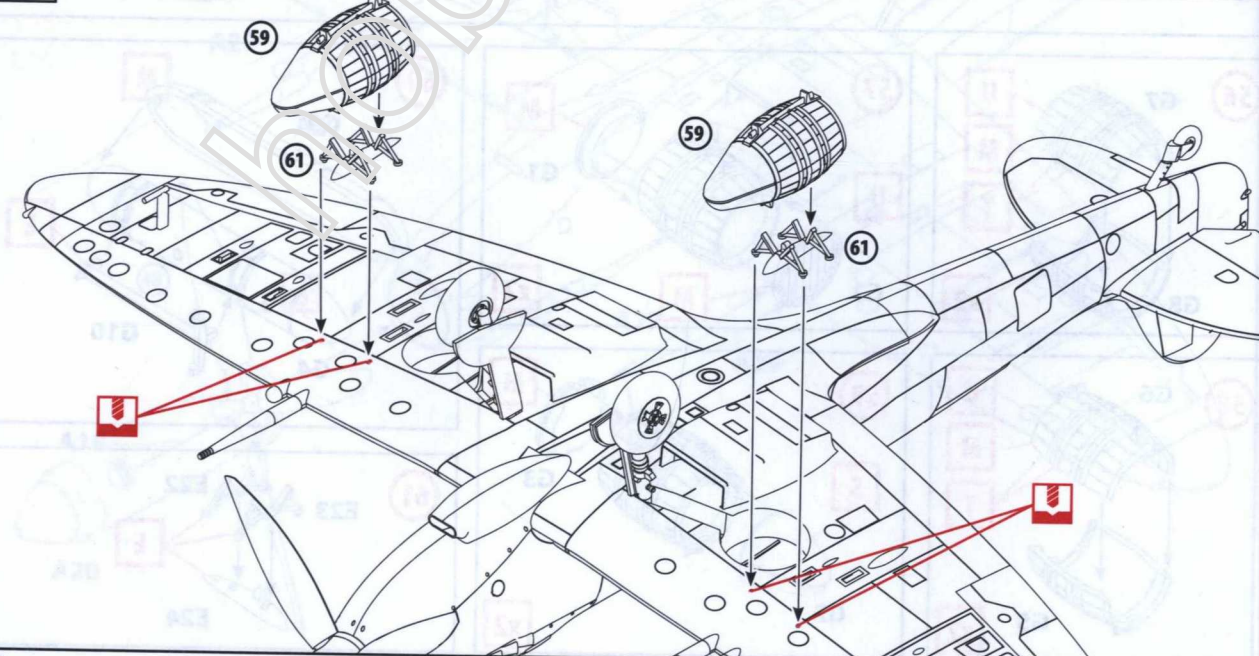
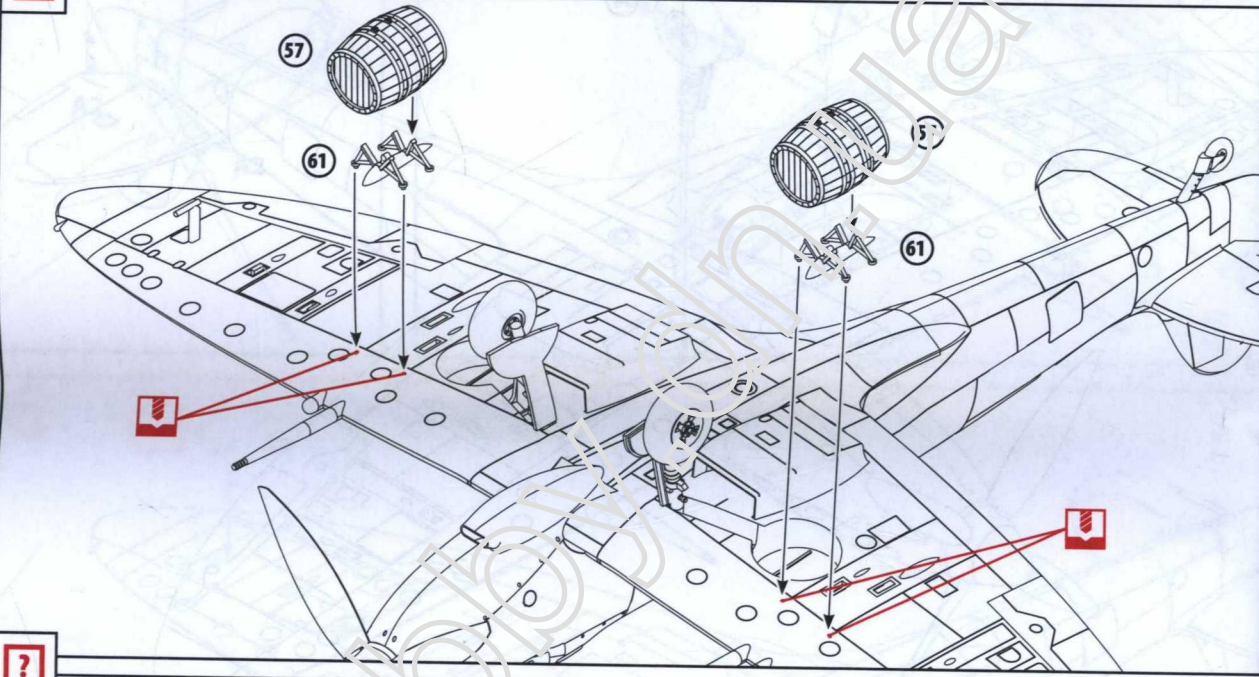
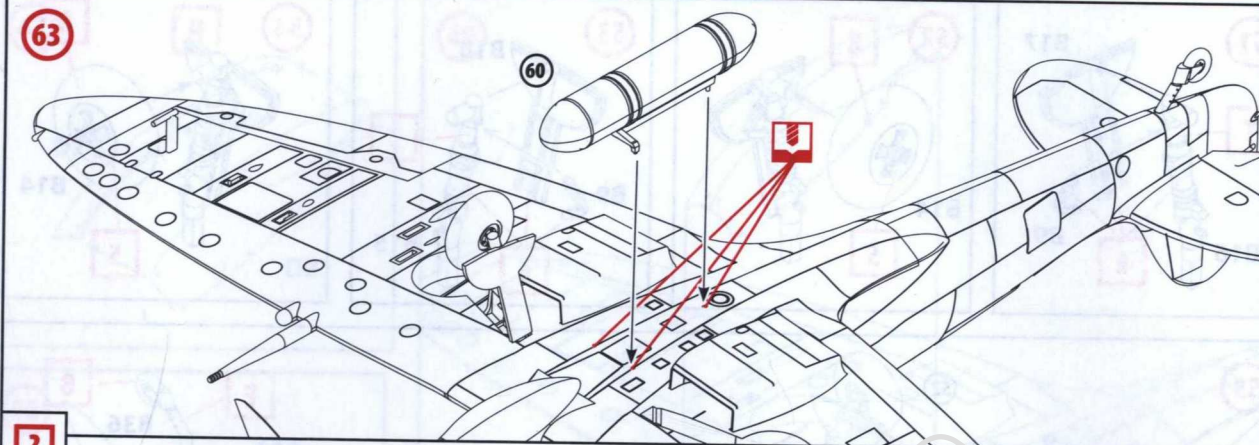

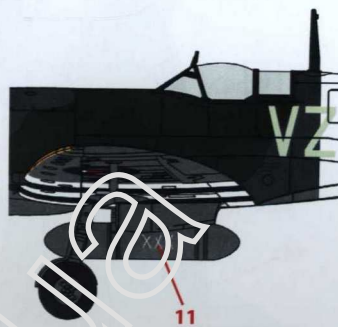
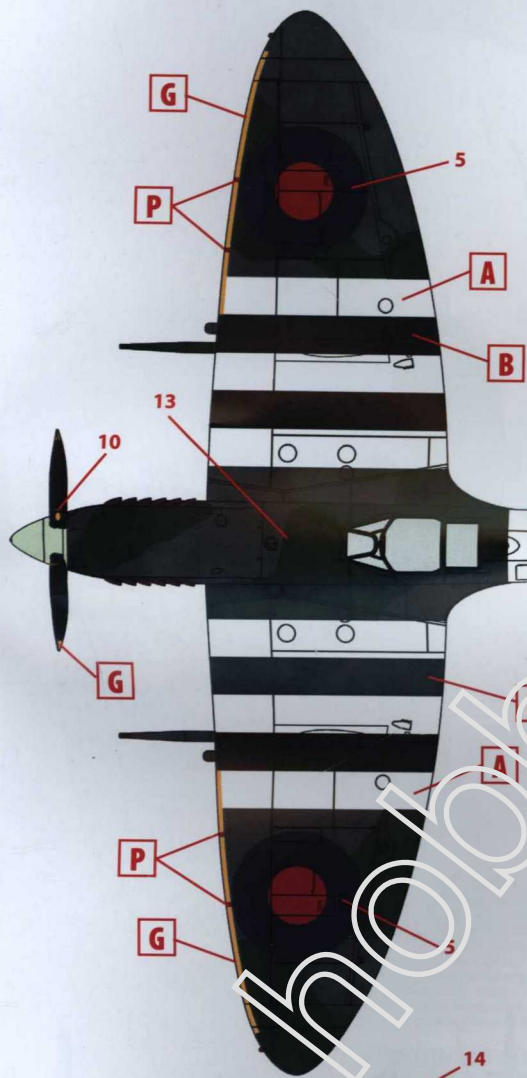
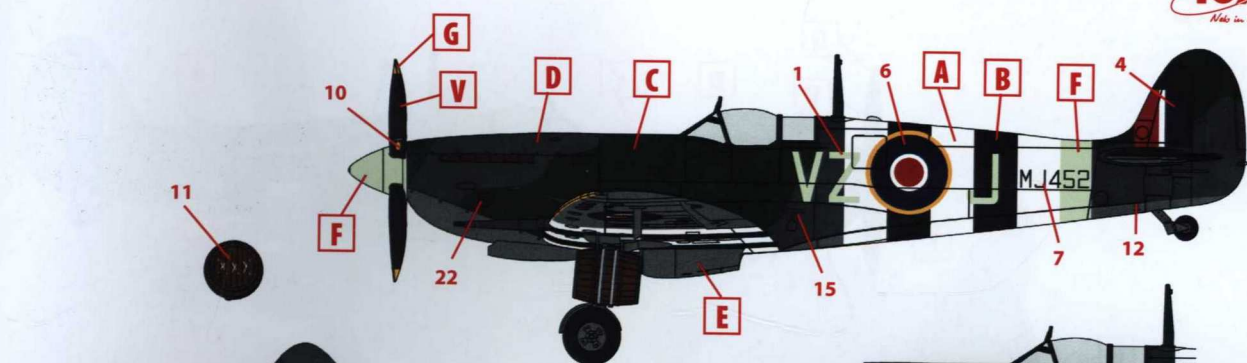

1a. Spitfire Mk.IXC, 412 (канадская) эскадрилья, Тангер, конец июня 1944 г.
Spitfire Mk.IXC, No 412 Sqn RCAF, Tangmere, late June 1944

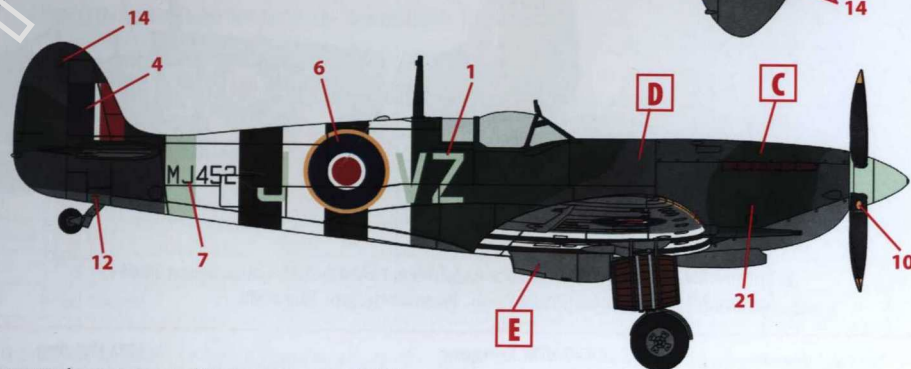
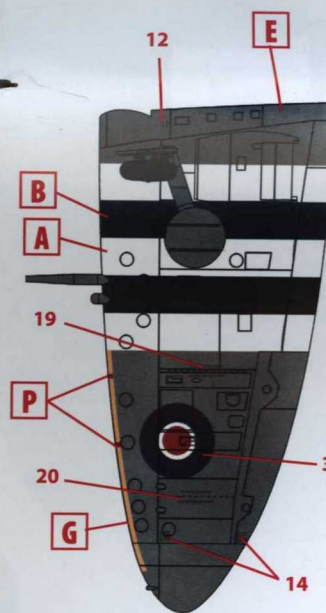

1b. Spitfire Mk.IXC, 412 (канадская) эскадрилья, Нормандия, июль 1944 г.
Spitfire Mk.IXC, No 412 Sqn RCAF, Normandy, July 1944

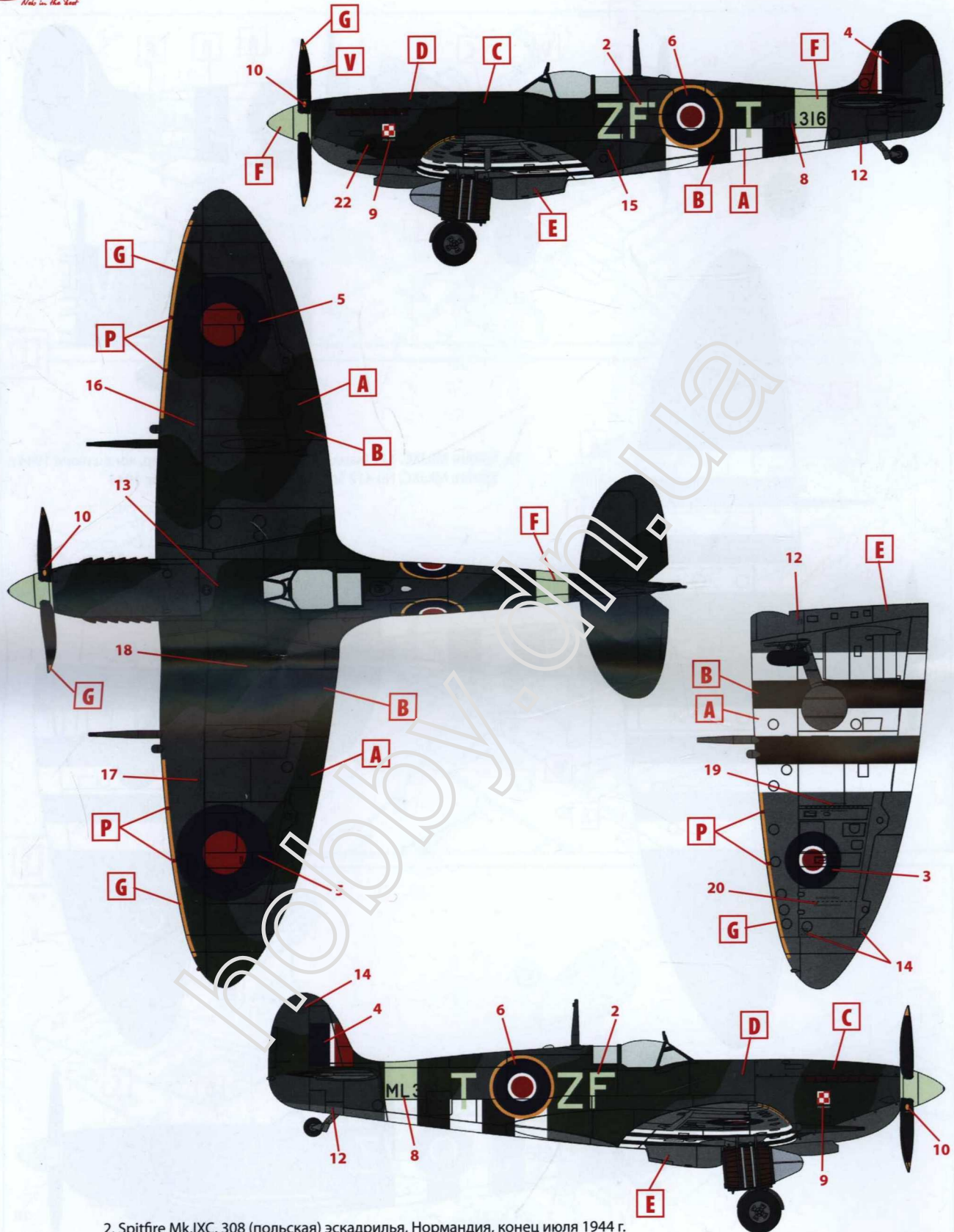

2. Spitfire Mk.IXC, 308 (польская) эскадрилья, Нормандия, конец июля 1944 г.
 Spitfire Mk.IXC, No 308 (Polish) Sqn , Normandy, late July 1944

ООО ICM Холдинг
 ул. Бориспольская 9, строение 64,
 02099, Киев, Украина
 Тел./факс: +38(044) 369 54 12
 E-mail: export@icm.com.ua



ICM Holding
 Borispolskaya, 9, build. 64,
 02099, Kiev, Ukraine
 Tel./Fax: +38(044) 369 54 12
 E-mail: export@icm.com.ua